

# ANIMO

---

## KKW-n

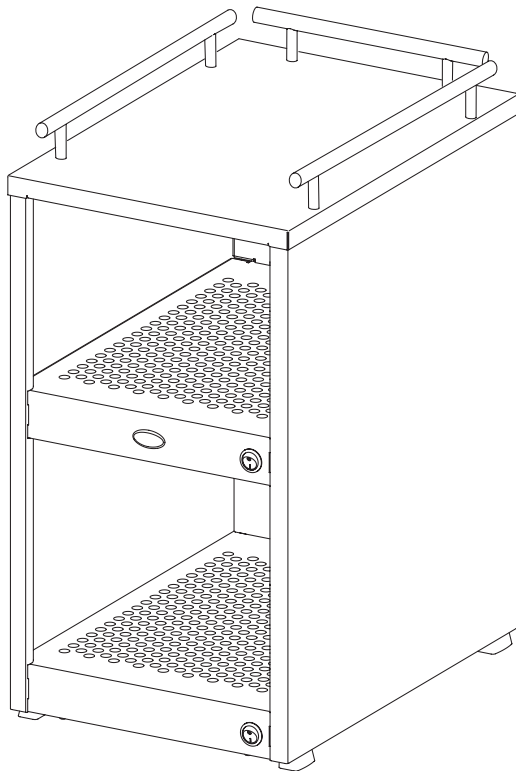

**gebruiksaanwijzing**  
**user manual**  
**betriebsanleitung**  
**mode d'emploi**

---

Nederlands.....	3	(NL)
Englisch.....	6	(GB)
Deutsch.....	9	(D)
Français.....	12	(F)

Dit apparaat voldoet aan de volgende EEG-richtlijnen:  
 This appliance is in accordance with the following Directives:  
 Dieses Gerät wurde in Übereinstimmung gemäß den folgenden Richtlinien gebaut:  
 Cet appareil est conforme aux directives:



EMC 92/31/EEG &  
93/68/EEG  
LVD 73/23/EEG



RoHS 2002/95/EEG  
WEEE 2002/96/EEG



FOOD 1935/2004/EEG

## 2007 Animo®

Alle rechten voorbehouden.

Animo behoudt zich het recht voor om onderdelen op elk gewenst moment te wijzigen, zonder voorafgaande of directe kennisgeving aan de afnemer. De inhoud van deze handleiding kan eveneens gewijzigd worden zonder voorafgaande waarschuwing. Deze handleiding is geldig voor de machine in standaarduitvoering. Animo kan derhalve niet aansprakelijk worden gesteld voor eventuele schade voortvloeiende uit van de standaard uitvoering afwijkende specificaties van de aan u geleverde machine. Voor informatie betreffende afstelling, onderhoudswerkzaamheden of reparaties waarin deze handleiding niet voorziet, wordt u verzocht contact op te nemen met de technische dienst van uw leverancier. Deze handleiding is met alle mogelijke zorg samengesteld, maar Animo kan geen verantwoording op zich nemen voor eventuele fouten in dit boek of de gevolgen daarvan.

All rights reserved.

Animo has the right to change parts of the machine at any time without preceding or direct announcements to the client. The contents of this manual can also be changed without any announcements. This manual is to be used for the standard model/type of the machine. Thus Animo cannot be held responsible for any damage resulting from the application of this manual to the version delivered to you. For extra information on adjustments, maintenance and repair, contact the technical department of your supplier. This manual has been written very carefully. However, Animo cannot be held responsible neither for mistakes in the book nor for their consequences.

Alle Rechte vorbehalten

Animo behält sich das Recht vor, Einzelteile ohne vorherige Bekanntgabe an den Kunden zu ändern. Der Inhalt dieser Anleitung kann ebenfalls ohne vorherige Bekanntgabe geändert werden. Diese Anleitung gilt für die Standardausführung der Maschine. Animo haftet daher nicht für Informationen über Einstellungen, Wartungsarbeiten oder Reparaturen, die nicht in dieser Anleitung enthalten sind. Wenden Sie sich bitte an den Kundendienst Ihres Händlers. Diese Anleitung wurde mit größtmöglicher Sorgfalt hergestellt. Animo haftet jedoch nicht für etwaige Fehler in dieser Anleitung oder für die Folgen solcher Fehler.

Tous droits réservés.

Animo se réserve le droit de modifier les pièces à n'importe quel instant, sans avis préalable et sans obligation de notification au client. Le contenu de ce manuel est également sujet à modification sans avis préalable. Ce manuel s'applique au modèle standard de la machine. Par conséquent, Animo n'est pas responsable pour les dommages éventuels découlant de l'application de ce manuel aux modèles non standard. Pour les renseignements sur certains réglages, les travaux d'entretien ou réparations qui ne seraient pas traités dans ce manuel, Animo ne peut être tenu responsable des erreurs éventuelles ni des dommages qui en découleraient.

## Vorwort

### Einleitung

Zuerst möchten wir Ihnen zu der Anschaffung eines unserer Produkte herzlich gratulieren. Wir hoffen, dass Sie bei der Verwendung viel Freude haben.

### Modelle

Diese Gebrauchsanweisung gilt für folgende Geräte:



Abb. 1

KKW mit Untertassenhalter

### Verwendungszweck

Diesen Tassenwärmer darf ausschließlich zur Erwärmung von Tassen und oder Gläsern verwendet werden. Der Tassenwärmer kann als allein stehende Gerät oder als Beistellgerät neben Ihrer Kaffeemaschine betrieben werden.

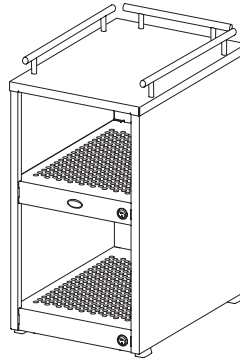
Verwendung für andere Zwecke ist unzulässig und kann gefährlich sein. Der Fabrikant kann nicht für Schäden, die durch andere Verwendungszwecke als hier angegeben oder durch falsche Bedienung entstanden sind, haftbar gemacht werden.

### Garantiebestimmungen

Die für diese Maschine zutreffenden Garantiebestimmungen gehören zu den allgemeinen Lieferbedingungen.

### Maschinen und Umwelt

#### Das Verpackungsmaterial

Um Beschädigungen an Ihrer Neuerwerbung zu verhindern, wurde die Maschine sorgfältig verpackt. Die Verpackung ist nicht schädlich für die Umwelt und besteht überwiegend aus folgenden Materialien:

- Wellpappe
- Füllelementen aus Polyurethanschaum >PUR<, bedeckt mit einem Polyethylenfilm >PE.HD<. Informieren Sie sich bei der Mülldeponie Ihrer Gemeinde, wo Sie das Material entsorgen können.

#### Entsorgung der Maschine

Keine Maschine hält ewig. Wenn Sie eine Maschine entsorgen möchten, wird diese meistens nach Rücksprache mit Ihrem Händler zurückgenommen; wenn nicht, informieren Sie sich bei Ihrer Gemeinde nach den Möglichkeiten für Wiederverwendung des Materials. Alle Kunststoffteile sind auf eine genormte Weise kodiert worden. Die sich in der Maschine befindlichen Teile wie Steuerkarten mit dazugehörigen Teilen gehören zum elektrischen und elektro-nischen Abfall. Das Metallgehäuse ist aus Edelstahl und kann vollständig demon-tiert werden.





Lesen Sie die Instruktionen in diesem Dokument aufmerksam durch: sie geben wichtige Anweisungen über die Sicherheit bei der Installation, der Benutzung und der Wartung. Verwahren Sie dieses Dokument sorgfältig, so dass Sie es jederzeit zu Rate ziehen können.

## 1. ALLGEMEINE BESCHREIBUNG

Abbildung 2

- A. Ein/Aus-Schalter untere Tassenablage
- B. Untere Tassenablage
- C. Ein/Aus-Schalter obere Tassenablage
- D. Obere Tassenablage
- E. Untertassenhalter



Abb. 2

## 2. TECHNISCHE DATEN

<b>Model</b>	<b>KKW-n</b>
Artikelnummer	70037
Stossvorrat Tassen	ca. 144 Tassen
Stossvorrat Untertassen	ca. 50 Untertassen
Elektrischer Anschluss	1N~ 220-240V
Frequenz	50-60 Hz
Gesamtleistung	140 W
Leergewicht	11,6 kg
Gewicht gefüllt	Ca. 25 kg
Abmessungen	Abb. 3 (letztes Blatt)

Technische Änderungen vorbehalten

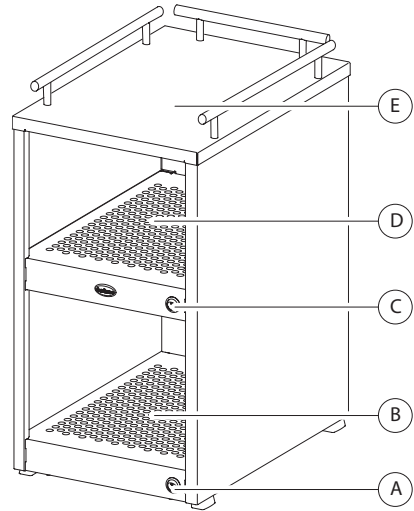
### WARNUNG



- Bei Reparatur- und Wartungsarbeiten am Gerät, bei denen dieses geöffnet werden muss, ist der Stecker aus der Steckdose zu ziehen.
- Die Maschine an eine Schutzkontaktsteckdose anschliessen.
- Die Maschine darf nicht in Wasser getaucht oder damit abgespritzt werden.
- Reparaturen sollten ausschliesslich von dazu befugten Fachleuten ausgeführt werden.
- Das Netzanschlusskabel darf die Tassenablagen nicht berühren, da diese bei Betrieb sehr heiss wird.

## 3. INSTALLATION



- Benutzung nur innerhalb des Hauses.
- Nicht geeignet für Verwendung in feuchten Räumen.
- Nicht geeignet für Räume mit Explosionsgefahr.



### Vorbereitung Standort

- Stellen Sie die Maschine auf Büffelhöhe und auf einen festen ebenen Unterbau, der das Gewicht (in gefülltem Zustand) tragen kann.
- Der Netzanschluss muss sich innerhalb eines halben Meters vom Aufstellort befinden.

### Auspacken

Um Beschädigungen an Ihrer neuen Anschaffung zu verhindern, ist die Maschine sorgfältig verpackt worden. Sie müssen die Verpackung vorsichtig entfernen, ohne scharfe Gegenstände zu benutzen. Kontrollieren Sie, ob die Maschine komplett ist. Zum Schutz des Gerätes sind die Edelstahlteile teilweise mit einer Schutzfolie versehen. Diese Folie muss beim Installieren entfernt werden.

Sollten Zubehörteile fehlen oder beschädigt sein, nehmen Sie mit Ihrem Händler Kontakt auf.

#### WARNUNG



- Während des Gebrauchs werden manche Teile des Gerätes sehr heiss.
- Das Netzanschlusskabel darf die Tassenablagen nicht berühren, da diese bei Betrieb sehr heiss wird.
- Bitte beachten Sie, dass mit den Tassen kein Wasser auf die Tassenablage geschüttet wird.
- Auf dem Gerät keine Tücher trocknen. Die interne Luftzirkulation kann dadurch behindert werden und zu Überhitzungsschäden führen.

## 4. GEBRAUCH

1. Schalten Sie das Gerät EIN, indem Sie den Ein-/Ausschalter (Abb. 2A und 2C) in die Stellung (I) setzen.
2. Tassen oder Gläser (umgekehrt) auf die Tassenablage aufstellen (Abb. 2B und 2D). Auf die Untertassenhalter (Abb. 2E) können die Untertassen aufbewahrt werden.
3. Die Tassenablage ist automatisch beheizt und funktioniert am optimalsten wenn die Ablagefläche mit Tassen bedeckt ist.
4. Schalten Sie die Tassenablage AUS wenn keine Tassen oder Becher darauf stehen, indem Sie den Ein-Ausschalter (Abb. 2A und 2C) in die Stellung (0) setzen.

#### WARNUNG



- Die Maschine darf nicht in Wasser getaucht oder damit abgespritzt werden.
- Reparaturen sollten ausschliesslich von dazu befugten Fachleuten ausgeführt werden.

## 5. WARTUNG

### Reinigung der Maschine und des Zubehörs

- Reinigen Sie die Außenseite der Maschine mit einem sauberen feuchten Tuch, eventuell mit einem milden (nicht aggressiven) Reinigungsmittel.
- Verwenden Sie keine Scheuermittel, da diese evtl. Kratzer oder stumpfe Flecken hervorrufen können.

**Afmetingen / Dimensions / Abmessungen / Dimensions**

Fig. 3 / Abb. 3

**KKW-n + schotelhouder****KKW-n + Saucer holder****KKW-n + Untertassenhalter****KKW-n + Plateau supérieur**

# ANIMO

---

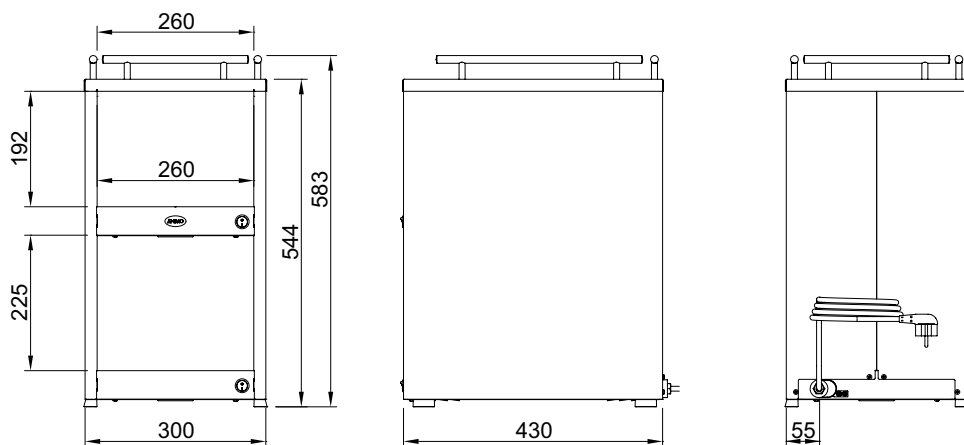
**Animo B.V.**  
**Dr. A. F. Philipsweg 47**  
**P.O. Box 71**  
**9400 AB Assen**  
**The Netherlands**

**Tel: +31 (0) 592 376376**  
**Fax: +31 (0) 592 341751**  
**E-mail: [info@animo.nl](mailto:info@animo.nl)**

**[www.animo.eu](http://www.animo.eu)**

